

**rotor z nerezové oceli**



# Турбинный аэратор, тип ТРА

# Турбинный аэратор, тип ТРА

Турбинный аэратор предназначен для аэрации в водоочистных сооружениях, прудах и т.д.

Функция аэратора очень простая – аэратор размещается на пластмассовых поплавках, а двигатель через коробку передач приводит в движение рабочее колесо, которое механически осуществляет аэрацию на поверхности воды.

## Преимущества аэратора

- В двигателе вмонтирована защита. Выключатель автоматически выключается, если напряжение в сети слишком низкое или трехфазное напряжение неуравновешанное и таким образом предохраняет двигатель от повреждения.
- Коробка передач изготовлена из хромомарганцевой титановой легированной стали с азотированным углеродистым слоем на поверхности, который значительно продлевает срок эксплуатации.
- Рабочее колесо, изготовленное без сварки, сбалансированное.
- Рабочее колесо изготовлено из нержавеющей стали, чем обеспечивается высокий срок эксплуатации.
- Измеренная эффективность подачи кислорода в чистой воде имеет расход электроэнергии: 1,50 кг O<sub>2</sub>/кВт.

Оборудование может применяться и для механического снижения пенности в водоочистных сооружениях с аэрационной системой тонкой очистки с помощью сжатого воздуха при одновременном повышении подачи кислорода, например в летнем периоде.

Аэратор – менее подходящий для зимнего периода при температуре окружающей среды: –5о до – 10 °С.

## Перемешивающая способность достаточная только до глубины

ТРА–3	– 2,0 м
ТРА–1,5	– 1,5 м
ТРА–1,1	– 1,3 м
ТРА–0,9	– 1,1 м

Для хорошей эффективности перемешивания в аэротенке биологического водоочистного сооружения требуется производственная мощность перемешивания, составляющая не менее 30 кВт на 1м<sup>3</sup> перемешиваемого объема (30 кВт/м<sup>3</sup>).

Эффективность перемешивания зависит, прежде всего, от вида смесительного резервуара и илового индекса активного ила.

Существенным преимуществом данного аэратора является то, что цена аэратора отвечает его производительности. Для большей глубины целесообразно это устройство комбинировать с погружной мешалкой, которая время от времени целый объем аэротенка перемешивает. Можно осуществлять нитрификацию и денитрификацию в одном резервуаре.



Тип	Мощность (Вт)	Напряж (А)	Скорость вращения (об/мин.)	Кислородоемкость (O <sub>2</sub> кг/час)	Выход кислорода (O <sub>2</sub> кг/час)	Площадь перемешив (м <sup>2</sup> )	Масса (кг)
<b>ТРА-3</b>	<b>3</b>	<b>400</b>	<b>110</b>	<b>&gt; 4,5</b>	<b>&gt; 1,5</b>	<b>8 - 12</b>	<b>100</b>
<b>ТРА-1,5</b>	<b>1,5</b>	<b>400</b>	<b>110</b>	<b>&gt; 2,3</b>	<b>&gt; 1,5</b>	<b>4 - 8</b>	<b>80</b>
<b>ТРА-1,1</b>	<b>1,1</b>	<b>400</b>	<b>110</b>	<b>&gt; 1,6</b>	<b>&gt; 1,4</b>	<b>3 - 4</b>	<b>70</b>

# Турбинный аэратор, тип ТРА

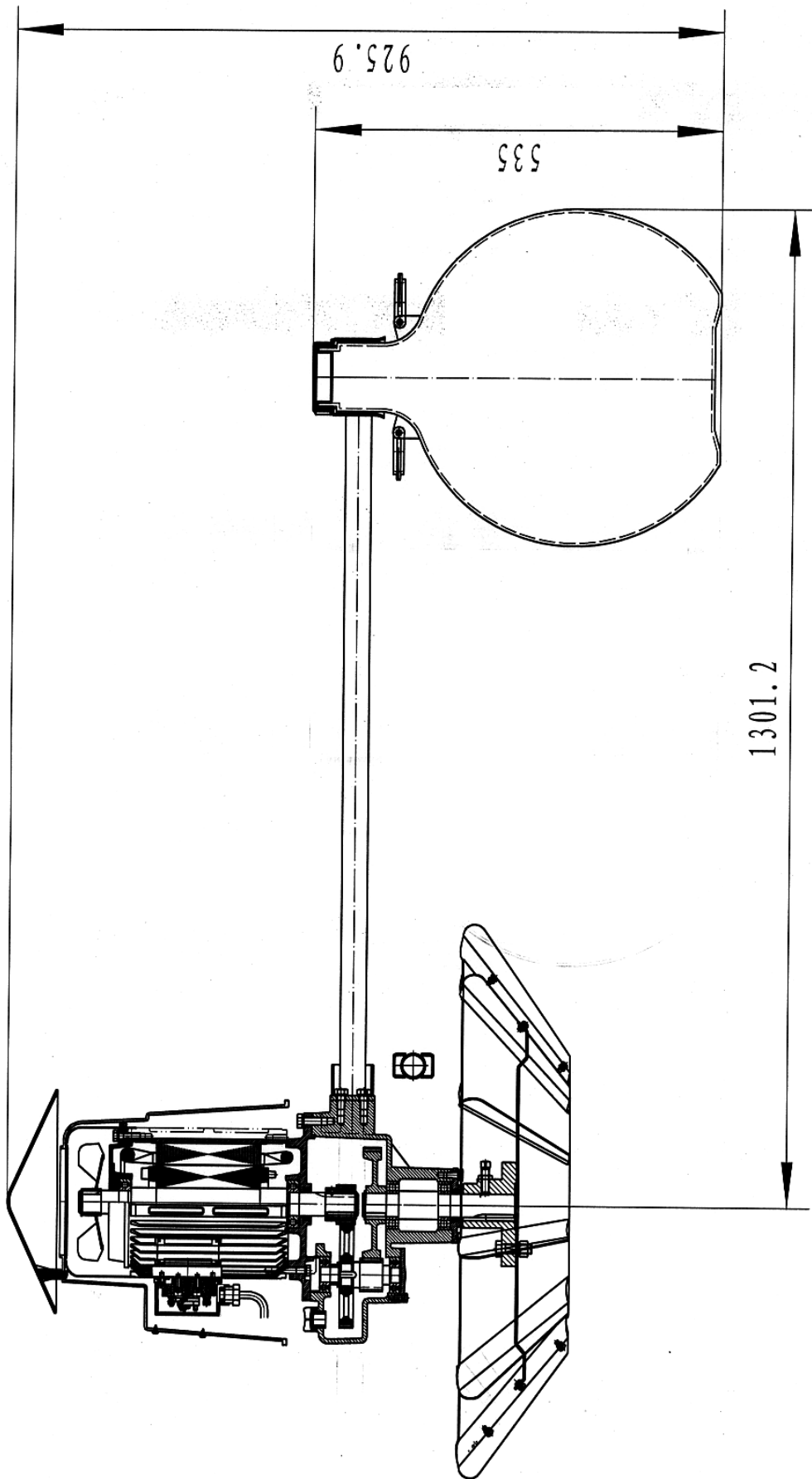

YL-3